

Tecnocontrol

MADE IN ITALY

Con Tecnocontrol la sicurezza è al passo con i tempi

SPECIALE LEGGE 191/2023 "DECRETO AFFITTI"



SE330KM - KG



SE316EC

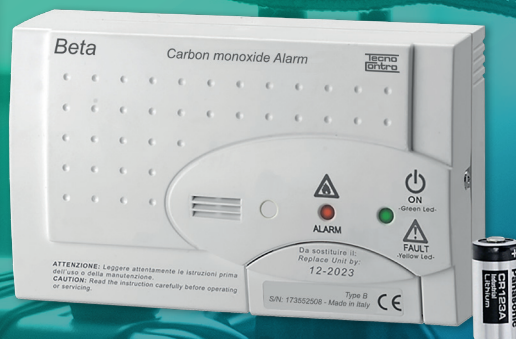

BETA SE325EC



cpfgroup.it

SOLUZIONI PER LA RIVELAZIONE GAS

NEGLI ALLOGGI PER FINALITÀ TURISTICHE E DESTINATI AGLI AFFITTI BREVI

INDICAZIONE DI POSIZIONAMENTO

Ai sensi della Legge 15 dicembre 2023 n° 191, che ha convertito il decreto-legge 18 ottobre 2023 n° 145, vogliamo informarti sull'**obbligo di installare rivelatori di Monossido di Carbonio e di Metano o GPL**, oltre a un estintore, in ogni **alloggio destinato agli affitti brevi o Bed & Breakfast**.

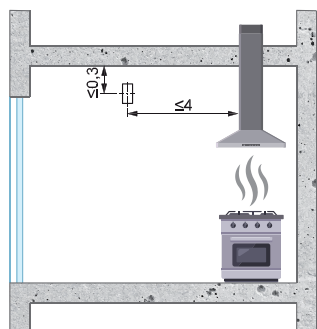

\ Rivelatori di Gas naturale

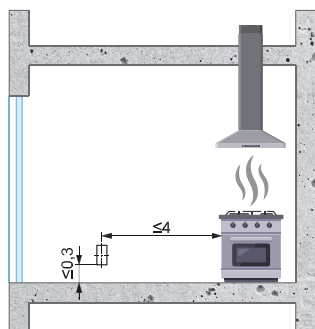

\ Rivelatori di GPL

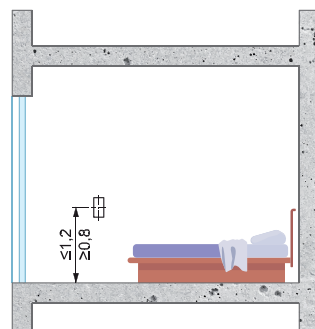

\ Rivelatori di CO

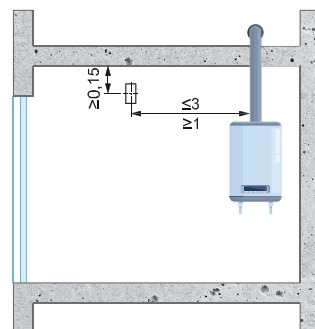

\ Rivelatori di CO



LEGGE N. 191 DEL 15 DICEMBRE 2023

PUBBLICATA IN GAZZETTA UFFICIALE N. 293 DEL 16 DICEMBRE 2023

Le unità immobiliari ad uso abitativo oggetto di locazione, per finalità turistiche o ai sensi dell'articolo 4 del decreto-legge 24 aprile 2017, n. 50, convertito, con modificazioni, dalla legge 21 giugno 2017, n. 96, gestite nelle forme imprenditoriali di cui al comma 8, sono munite dei requisiti di sicurezza degli impianti, come prescritti dalla normativa statale e regionale vigente.

In ogni caso, tutte le unità immobiliari **sono dotate di dispositivi per la rivelazione di gas combustibili e del monossido di carbonio funzionanti** nonché di estintori portatili a norma di legge da ubicare in posizioni accessibili e visibili, in particolare in prossimità degli accessi e in vicinanza delle aree di maggior pericolo e, in ogni caso, da installare in ragione di uno ogni 200 metri quadrati di pavimento, o frazione, con un minimo di un estintore per piano. Per la tipologia di estintori si fa riferimento alle indicazioni contenute al punto 4.4 dell'allegato I al decreto del Ministro dell'interno 3 settembre 2021, pubblicato nella Gazzetta Ufficiale n. 259 del 29 ottobre 2021.



NORMA DI RIFERIMENTO PER INSTALLAZIONE **UNI11522:2014**

Rivelatori di gas combustibili e monossido di carbonio per ambienti domestici e similari
Installazione e manutenzione

NUOVA GAMMA **RILEVATORI METANO, GPL E CO**

SE316EC

Rilevatore gas monossido di carbonio



Il rilevatore di design, alimentato a batteria e facilmente posizionabile in qualsiasi ambiente, è dotato di un sensore CO con una durata garantita fino a 6 anni. Dispone di un allarme ottico-acustico con un LED integrato per una segnalazione chiara e immediata.

DATI TECNICI

CE IP42

Conforme alle norme	CEI EN 50194
Alimentazione	Batteria litio 3V - 1400 mAh
Limite sensore	5000 ppm max 15 minuti
Segnalazione acustica	80 dB(A) a 1 metro
Durata vita sensore	più di 6 anni in ambiente domestico

BETA SE325EC

Rilevatore di monossido di carbonio a batteria

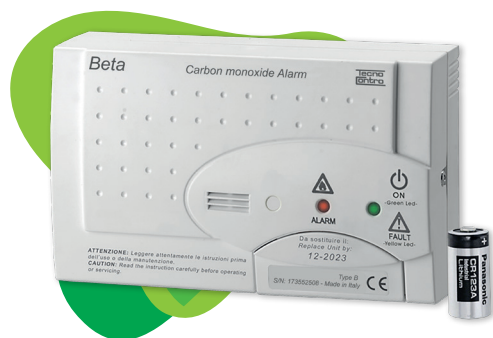

Il nostro rilevatore più iconico, con linee classiche che si adattano perfettamente a qualsiasi ambiente. È posizionabile ovunque, alimentato a batteria e facile da montare a parete. I suoi sensori offrono prestazioni affidabili, garantite fino a 6 anni.

DATI TECNICI

CE IP42

Conforme alle norme	EN 50291-1:2010
Alimentazione	230Vca- 50/60Hz 2,3VA / 12Vcc 0,6W
Limite sensore	5000 ppm max 15 minuti
Segnalazione acustica	85 dB(A) a 1 metro
Durata vita sensore	più di 6 anni in ambiente domestico

SE330KM - KG

Rilevatore gas metano e GPL con sensore sostituibile



La serie SE330 è la sentinella silenziosa della tua casa, sempre pronta ad avisarti con segnali luminosi e sonori alla minima rilevazione di gas. Grazie all'uscita relé, è possibile collegarla a un'elettrovalvola per intervenire in modo veloce e sicuro.

DATI TECNICI

CE IP42

Conforme alle norme	CEI EN 50194
Alimentazione	230Vca e 12Vcc
Limite sensore	10% del LIE
Segnalazione acustica	85dB A a 1 m
Durata vita sensore	più di 6 anni in ambiente domestico

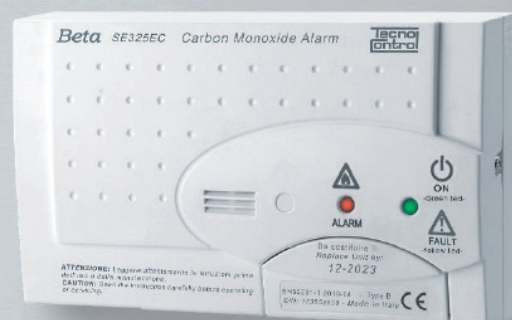

PER LA CURA
DEI TUOI OSPITI

Soluzioni per la rivelazione gas negli alloggi per finalità turistiche e destinati agli affitti brevi. **Legge n. 191, Gazzetta Ufficiale n. 293 del 16/12/2023.**

SCOPRI TUTTI
I DETTAGLI DELLA NUOVA
LEGGE 191

LEGGI
LA NORMATIVA
COMPLETA



**Tecno
control**

Tecnocontrol S.r.l.
Via Miglioli, 47 | 20054 Segrate (MI) | ITALY
Tel. +39 02 26922890
Fax +39 02 2133734
E-mail: info@tecnocontrol.it

cpfgroup.it